

Схеми стропування основних матеріалів та виробів

Схловий марш

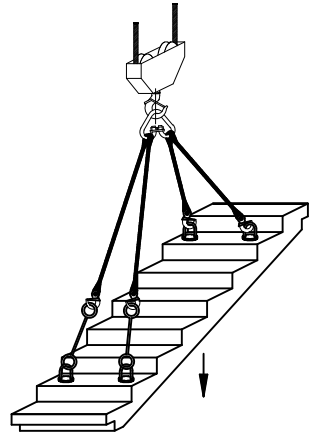

Блок ФБС

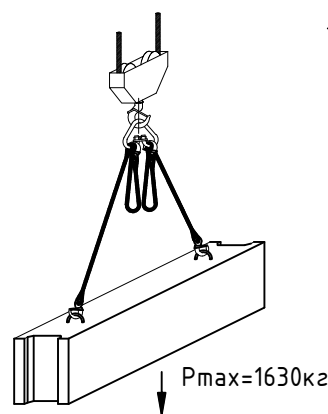

$P_{max}=1630\text{кг}$

Інвентарна площадка для влаштування цегляної кладки

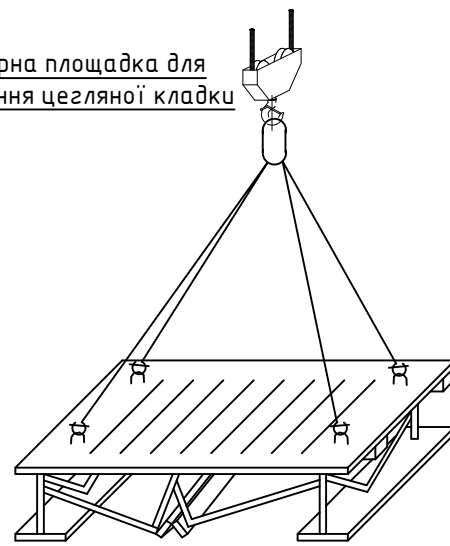

Бункер для подачі бетону

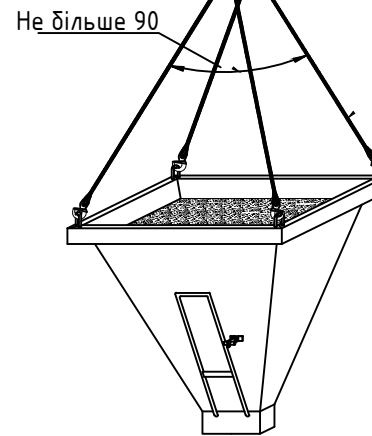

Арматурна сталь в мотках

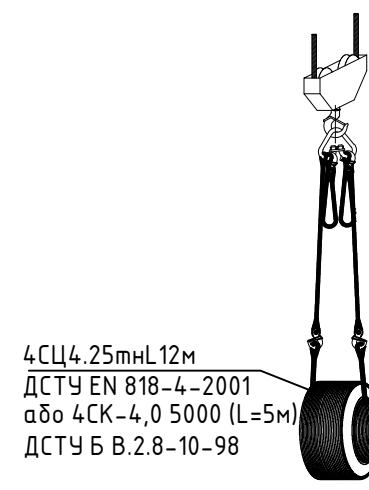

4СЦ4.25мнL12м
ДСТУ EN 818-4-2001
або 4СК-4,0 5000 (L=5м)
ДСТУ Б В.2.8-10-98

$P_{max}=1000\text{кг}$

Ящик з розчином, деталями

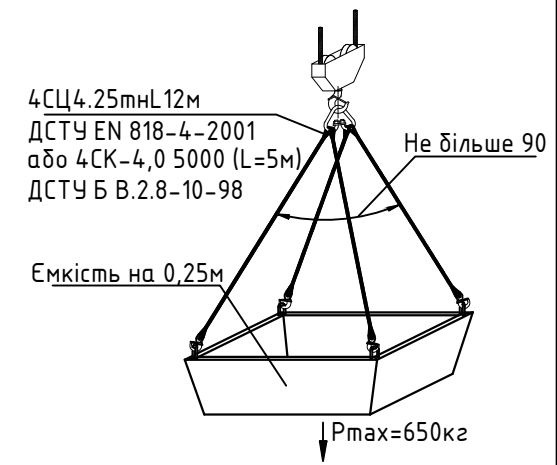

4СЦ4.25мнL12м
ДСТУ EN 818-4-2001
або 4СК-4,0 5000 (L=5м)
ДСТУ Б В.2.8-10-98

Не більше 90

$P_{max}=650\text{кг}$

Витяг з ДСТУ EN 818-4-2001.
Табл.3 "Допустимі робочі навантаження"

Допустимі робочі навантаження, т для 4-х віткових ланцюгових стропів		
Номинальний калібр стропа, мм		
	$0^\circ < B < 45^\circ$	$45^\circ < B < 60^\circ$
8	Коефіцієнт 2,1 4,25	Коефіцієнт 1,5 3,00

Плита перекриття/покриття

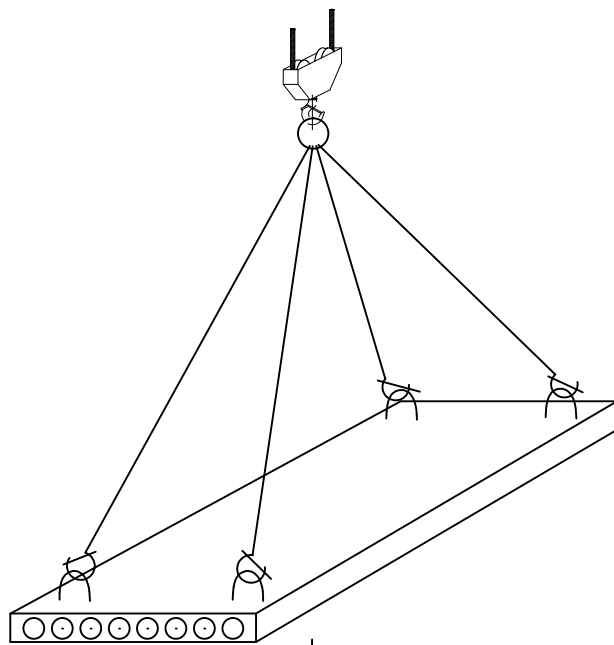

$P_{max}=3350\text{кг}$

Арматурна сталь в пучках

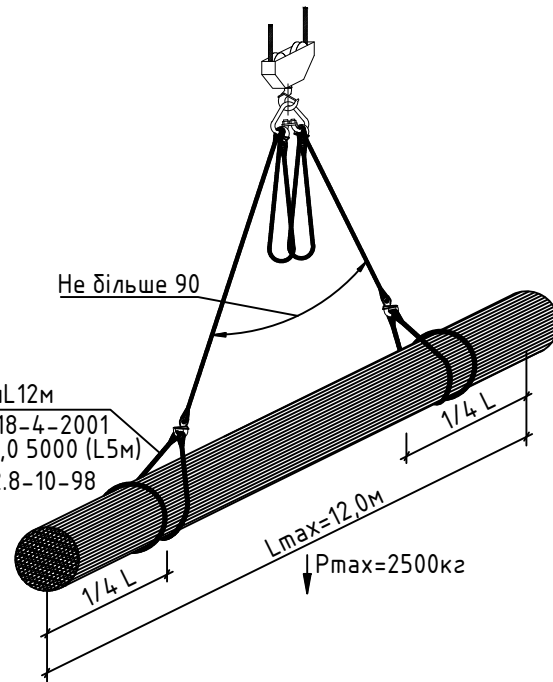

4СЦ4.25мнL12м
ДСТУ EN 818-4-2001
або 4СК-4,0 5000 (L5м)
ДСТУ Б В.2.8-10-98

$L_{max}=12,0\text{м}$

$P_{max}=2500\text{кг}$

Виносна площадка

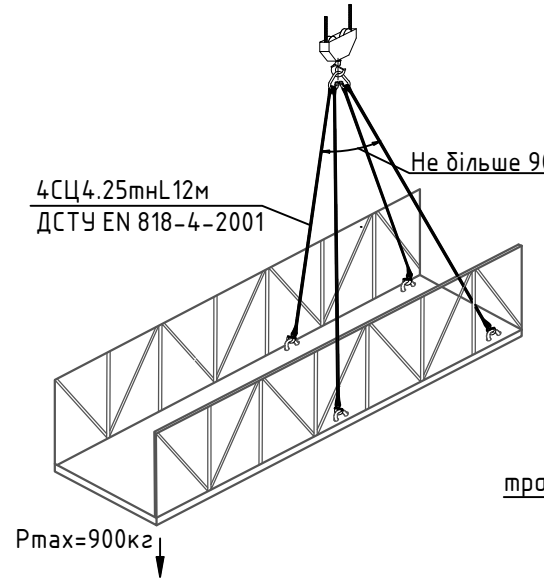

4СЦ4.25мнL12м
ДСТУ EN 818-4-2001

$P_{max}=900\text{кг}$

Схема розрахунку стропів
4СК-4,0 5000 (L5м) ДСТУ Б В.2.8-10-98



Схема стропування цегли на піддонах при розвантаженні транспортного засобу та подачі на площині складування матеріалів



4СК1-6,3 4000
ДСТУ Б В.2.8-10-98

Не більше 90

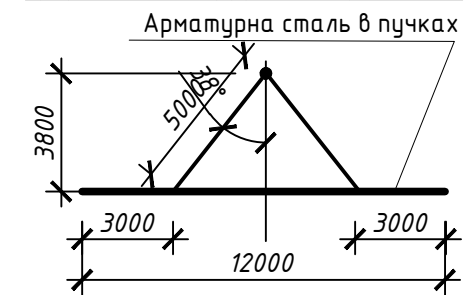
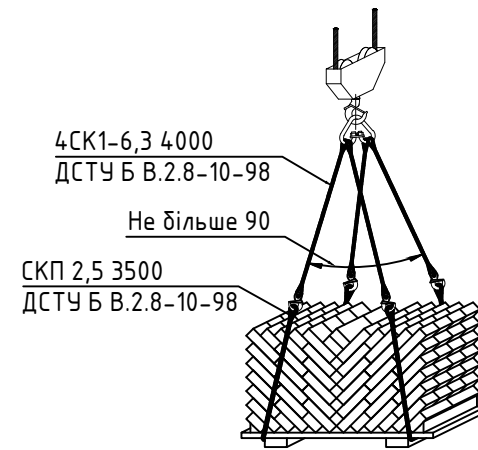
СКП 2,5 3500
ДСТУ Б В.2.8-10-98

$P_{max}=800\div 2000\text{ кг}$

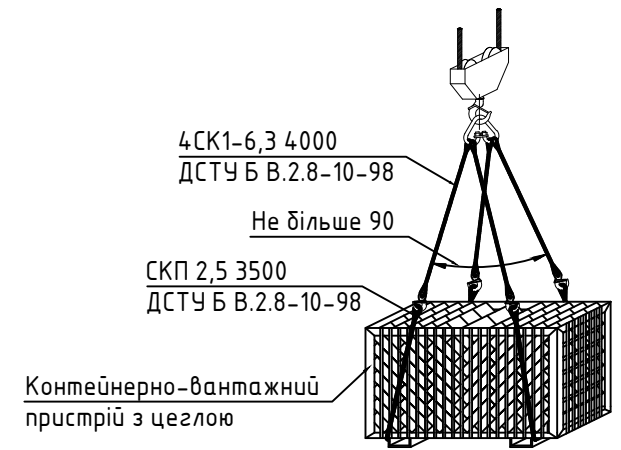

4СК1-6,3 4000
ДСТУ Б В.2.8-10-98

Не більше 90

СКП 2,5 3500
ДСТУ Б В.2.8-10-98

Контейнерно-вантажний пристрій з цеглою

Схеми складування основних матеріалів і виробів

Пиломатеріали

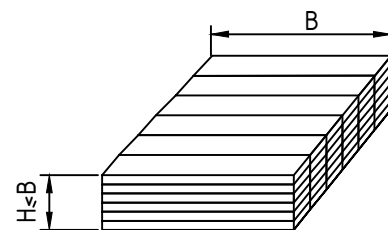
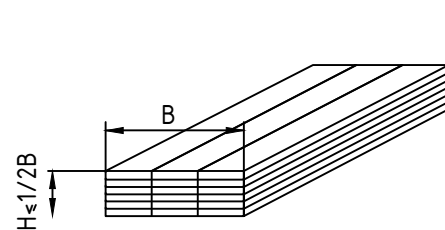

Примітки

1. Даний аркуш читати разом з арк. 1, 2 та пояснювальною запискою.

						№011019-01-ПВР		
						Будівництво чотирьох поверхового житлового будинку з мансардним поверхом на 48 квартир на вул. Маршала Рокосовського 1-Б в м. Новоград-Волинський Житомирської області		
						Будівництво чотирьох поверхового житлового будинку на 32 квартири на вул. Маршала Рокосовського 1-В в м. Новоград-Волинський Житомирської області		
Зм.	Кіл.діл	Арк.	№ док.	Підп.	Дата	Проект виконання робіт		
Розробив						Р	З	З
Перевірів						ТОВ "НАРАТИВ"		
						Схеми стропування основних матеріалів та виробів, схеми складування основних матеріалів і виробів		